

Montaje de etapa de potencia y subwoofer desde el radio-CD original en Accord Sport del 2003.

By Xibeca

Agradecimientos a todos lo brikopirados que me habéis enseñado a no tener miedo a meterle las manos a Jacobo y a desmontar la consola central y como no a los creadores de este foro.

Vamos al lío.

Tened por seguro que todo es mejorable y esta sólo es mi humilde manera de hacerlo

Esquema a realizar:

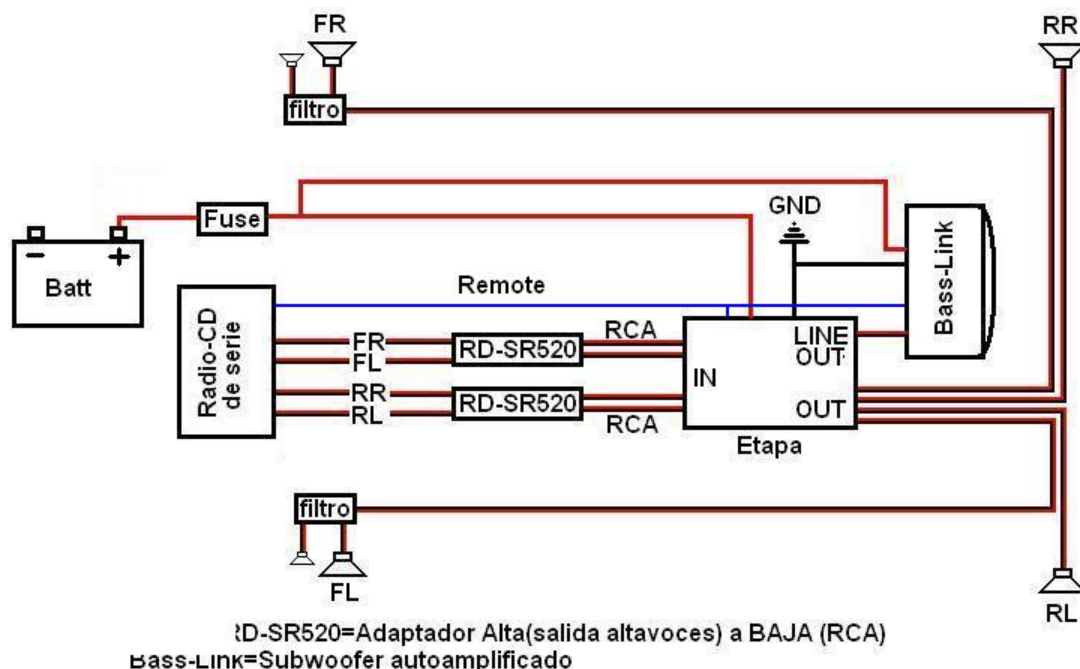

Al dejar la radio desprotegida por abajo hay que sacarle el conector.

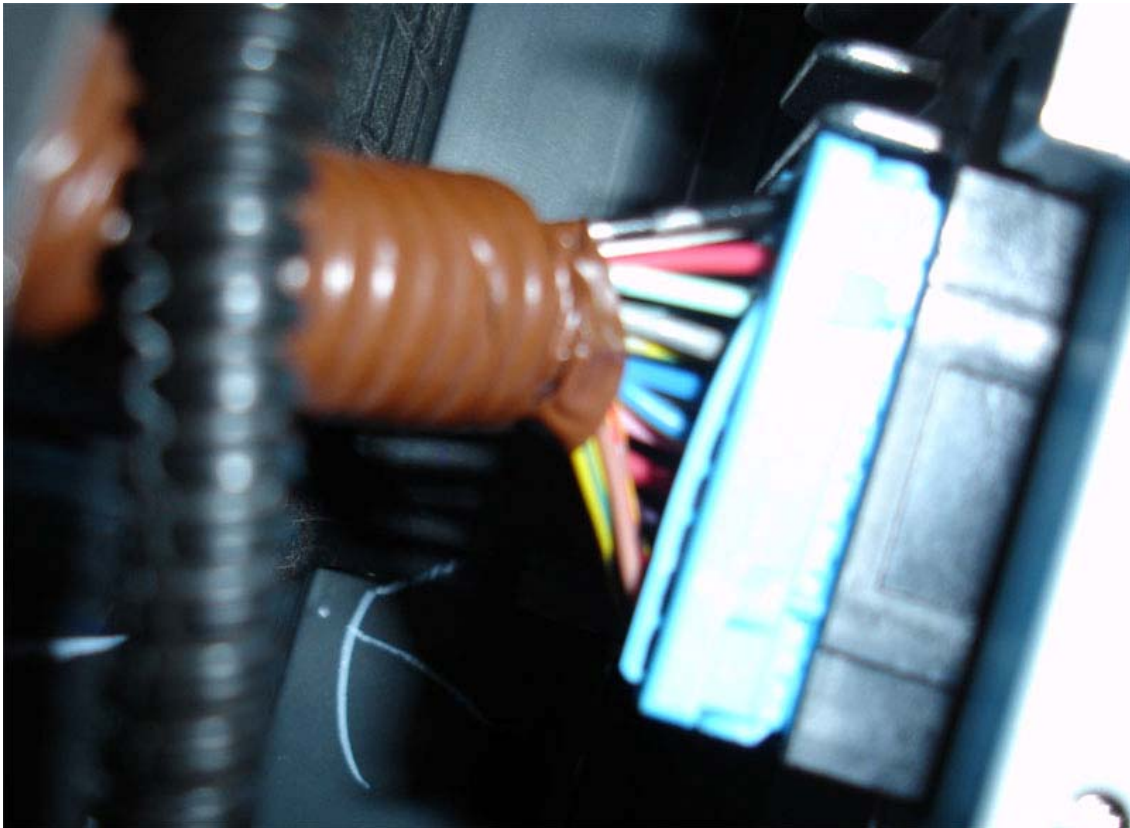

Esta detrás y para sacarlo hay que presionar una pestaña que tiene por encima.

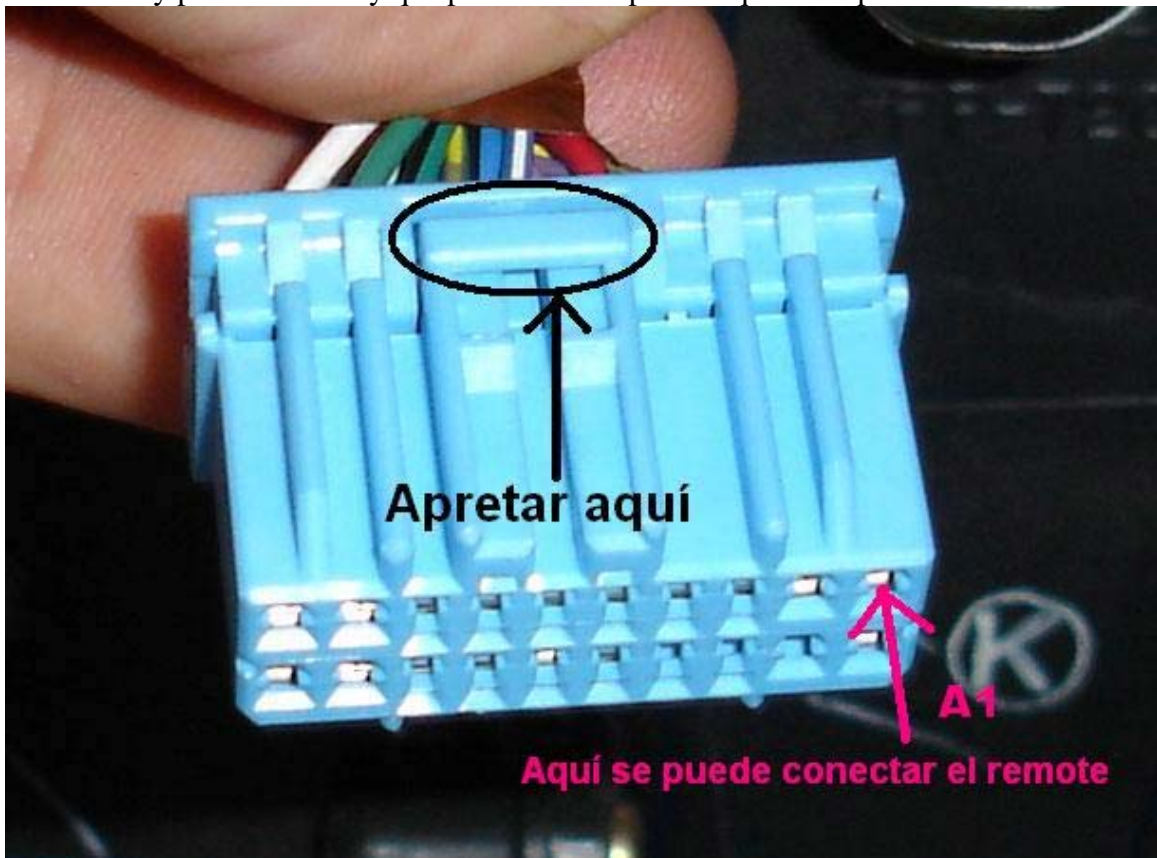

De el sacaremos el remote para encender la etapa y sub(el mío es auto amplificado) del pin A1 cuyo cable es Amarillo-Verde.
Ahora se pasa el remote hacia la izquierda por debajo del volante.

En mi caso solo he amplificado detrás, pero sino tendríamos que coger los cables de los altavoces de delante empalmarlos y llevarlos hacia la derecha del coche por detrás de la guantera.

Ahora viene sacar el cable de alimentación de la batería hasta el maletero es lo que me ha costado más encontrar como, pero al final esta chupado.

Abrimos el capo y a la izquierda hay un plástico a lo largo.

Se saca haciendo palanca en un tapón de plástico que hay cerca del parabrisas, con cuidado y tirando recto hacia arriba, si se tuerce se puede romper.

Desenajamos el plástico de la parte del parabrisas y tiramos de el hacia arriba.

Durante este proceso oiremos un clac que es un punto de sujeción blanco que hay a media distancia.



Si este punto se ha quedado en la chapa lo sacamos y lo ponemos en el plástico.



Ahora cerca del parabrisas vemos esto.



Bien ahora tenemos que desmontar un poco el paso de ruedas, con un destornillador fino tendremos bastante, si suponemos la rueda una esfera de reloj con sacar los dos soportes que hay a la 1 y las 2 más o menos hay bastante.

Los soportes son así.



En cualquiera de las hendiduras de los lados ponemos el destornillador y hacemos palanca para sacar la parte central hacia fuera.
Cuando los hayamos sacado metemos la mano por el plástico del paso de rueda y lo doblamos hacia abajo sin miedo ya que después recuperará su forma.



Ahora por ahí vemos dos tapones que van al habitáculo, cualquiera de los dos nos servirá.



Ahora podemos pasar el cable desde el motor y hacer puntería para pillar un agujero de el paso de rueda, para conseguir esto.





Ahora nos vamos al interior del habitáculo y si metemos la mano por detrás del embrague y tocamos la parte interior del lateral del coche notaremos dos tapitas. Es difícil verlas pero se puede meter la cámara.



Arrancamos una con los dedos, da igual una que otra, pero saber cual es para saber que tapón empujamos desde fuera.
Ahora desde el paso de rueda empujamos el tapón correspondiente que caerá dentro del coche y ya podemos pasar el cable.



Yo he tapado el agujero de paso del cable con silicona para que no entre agua ni polvo y ahora ya podemos montar el plástico del capo y el del paso de rueda simplemente dándole de nuevo su forma, colocando los soportes en sus respectivos orificios y apretando la parte central para que queden fijos.

Ahora para pasar el cable de alimentación junto al remote hasta el maletero lo haremos por debajo de los plástico laterales que se levantan haciendo palanca con cuidado con un destornillador mismo, no hade falta sacarlos enteros, pues no sé como se hace pero a mi no me ha sido necesario.



Cuando se levante cuidadín que los clips metálicos seguramente se quedaran puestos y saldrá solo el plástico



Y hay que sacarlos haciendo palanca con un destornillador pequeño y ponerlo en las pestañas de plástico, que si no después no podremos montarlo ya que los plásticos se

doblarían.

Para pasar la columna central va bien ayudarse de un alambre al que ataremos el los cables y nos harán de guía y los cogemos desde la puerta de atrás.





La de la puerta trasera es igual.
Y por debajo de la moqueta y el asiento posterior llega al maletero.
También va bien usar el truco del alambre.

Para pasar los cables de audio de ida y vuelta para los altavoces delanteros sería igual pero por el lado del copiloto, eso lo haré más adelante.

Ahora a montar el sub y el ampli en el maletero.

El sub es fácil, solo lo he tenido que atornillar al respaldo del asiento de manera que pueda abatirlo si es necesario.

El ampli es un brico más rústico, pero es que yo tengo manía de hacer las cosas con lo que tengo por casa.

He hecho 4 tonillos como este:



Y los he puesto el techo del maletero en 4 agujeros con forma de cerradura que hay, tal que así.



He cortado una madera del tamaño del ampli y le he hecho los 4 agujeros para los tornillos.

Para acertar los agujeros he hecho uno y después he puesto unos taquitos de plastilina y lo he apuntado, así se me han marcado los otros tres.

Por el lado de abajo he rebajado la madera para que las tuercas queden escondidas, pues la parte inferior del ampli es plana.

Así queda la madera:



La he colgado y atornillado a los 4 tornillos que he colgado del techo y seguidamente me he metido dentro del maletero para atornillar la etapa a la madera, de este modo:



Y todo el conjunto queda así.



Ya solo me queda conectar los cables.
El de alimentación a la batería



Y solo me faltan los cables de audio entre el ampli, el sub y los altavoces.
Que no lo he hecho porque oscurecía, pero eso es más fácil que el mecanismo de un chupete.

Lo único a tener en cuenta es que hay que poner un convertidor alta-baja entre la salida de los altavoces de la radio y la etapa, a no ser que la etapa acepte entrada de señal en alta, pero aún así recomiendo poner el convertidor y que la etapa trabaje de forma normal.

Respecto a la masa la conectamos atornillando a cualquier chapa del maletero lijando antes un poco la pintura en el punto de contacto para que haga buena masa.

Un punto bueno puede ser este:

